

ARPANEL

STIL. QUALITÄT. FUNKTION.

ARPANEL AQUA

PREMIUM LINE

INSPIRATION IN MEERESFARBEN.
AUSSERGEWÖHNLICHE QUALITÄT. UNVERWECHSELBARES DESIGN.





Der Verwendungsbereich der ARPANEL AQUA Sandwichpaneelen sind vor allem Wände von:

Kommerziellen Gebäuden

Einzelhandel

Öffentlichen Gebäuden

Bürogebäuden

Charakteristik der Sandwichpaneele

ARPANEL AQUA

PREMIUM LINE

mit der Beschichtung Colorcoat Prisma® by Tata Steel

Typische Eigenschaften der Außenschale der Sandwichpaneele
ARPANEL AQUA mit der Beschichtung Colorcoat Prisma®

Teststandard

Nennstärke der organischen Beschichtung

Metallic

µm *

65

EN 13523-1

Korrosionsbeständigkeit und UV-Beständigkeit

Korrosionswiderstand – Salzsprühnebel

h

1000

EN 13523-8

Korrosionswiderstand – Kondenswasser

5000

EN 13523-25

Korrosivitätskategorie

RC5+, CPI5

EN 10169:2022

UV-Kategorie

RUV5

EN 10169:2022

* Die Nutzeigenschaften von Colorcoat Prisma® wurden in Polen vom Institut für Bautechnik (ITB) getestet. Bestätigt wurde die Kategorie RC5+ und UV-Beständigkeit in der Kategorie RUV5 entsprechend der Norm EN 10169:2022 für Vollton-, Metallic- und Mattfarben.

ARPANEL AQUA

PREMIUM LINE

Sandwichpaneele mit der Außenschale Colorcoat Prisma® by Tata Steel in der Farbe Aquarius aus dem Metallic-Farbspektrum. Hergestellt mit größter Sorgfalt, um den höchsten Ansprüchen unsrer Kunden zu entsprechen. Unser Ziel ist es, die beste Qualität des Produkts mit einem außergewöhnlichen Design zu verbinden.

Sandwichpaneele ARPANEL AQUA vereinen Ästhetik, Eleganz und Beständigkeit. Das beschichtete Colorcoat Prisma® Blech in der Farbe Aquarius besitzt außergewöhnliche visuelle Eigenschaften, die dem Endprodukt eine einzigartige Qualität und ein unverwechselbares Design verleihen. Sandwichpaneele mit der Außenschale Colorcoat Prisma® by Tata Steel sind so konzipiert, um die höchsten ökologische Standards zu erfüllen.



Außenschale der ARPANEL Sandwichpaneele mit der Beschichtung **Colorcoat Prisma® Aquarius**

Dämmkern der ARPANEL Sandwichpaneele (**PIR oder MiWo**)

Innenschale der ARPANEL Sandwichpaneele mit **Polyesterbeschichtung PE**

Nicht aggressive Umwelt

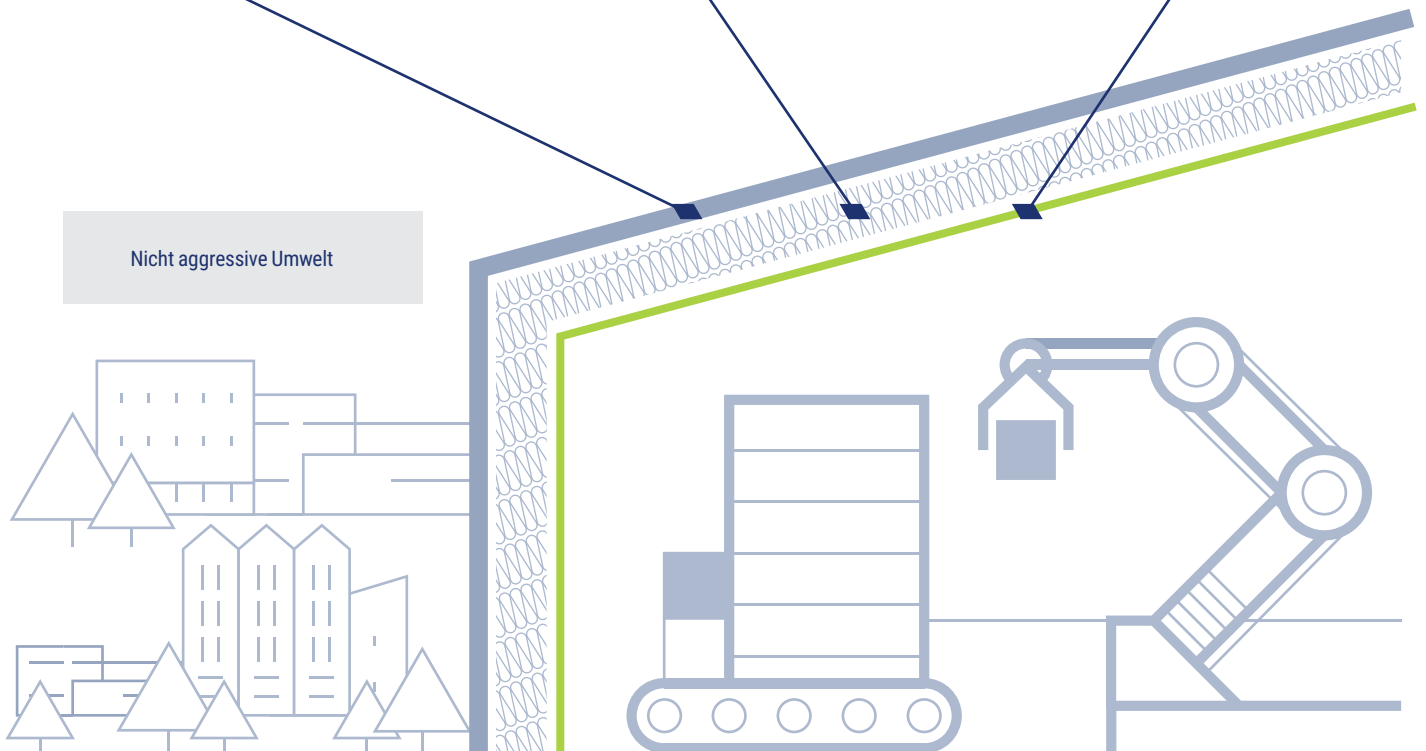

Garantie

Dank der Zertifikate und Normen, denen unsere Produkte entsprechen, garantieren wir eine langfristige Nutzung des Produkts. Der Kunde und seine Zufriedenheit haben Vorrang. Aus diesem Grund besitzt die Außenschale Colorcoat Prisma® by Tata Steel der ARPANEL AQUA Sandwichpaneele die Confidex® Garantie. Sie umfasst die Verkleidung von Industrie- und Gewerbeobjekten von der Seite, die einer besonderen Belastung der äußeren Umwelt ausgesetzt ist.

Die Garantie beläuft sich auf bis zu 40 Jahre ohne die Notwendigkeit von Inspektionen und Wartungsarbeiten.



Confidex® garantiert auch eine einzigartige Stabilität der Farbe für 20 Jahre.

Die Confidex® Garantie ist die komplexeste Absicherung für beschichtete Stahlprodukte.

Die Confidex® Garantie erhält man durch eine Online-Anmeldung des Projekts. Die Garantie wird auf Online-Antrag bei der Anmeldung des Projekts ausgestellt. Um zu prüfen, ob ein Projekt angemeldet wurde, kann man die Infolinie Colorcoat Connection® kontaktieren.

2 Zonen der Confidex® Garantie

In der Zone 1 bietet Confidex® eine Garantie auf die Farbe mit der Laufzeit von bis zu 20 Jahren, in der Zone 2 mit der Laufzeit von bis zu 15 Jahren (siehe Garantiebedingungen). Die Garantie der Stabilität der Farben gilt für 29 Standardfarben aus der Farbpalette von Tata Steel*.

-  **Nordeuropa** (Zone 1)
-  **Südeuropa** (Zone 2)
-  Für Informationen zu den Gebieten außerhalb der Zonen der Confidex® Garantie kontaktieren Sie bitte die Firma Tata Steel



Zone 1

 Vollton-, Metallic- und Mattfarben

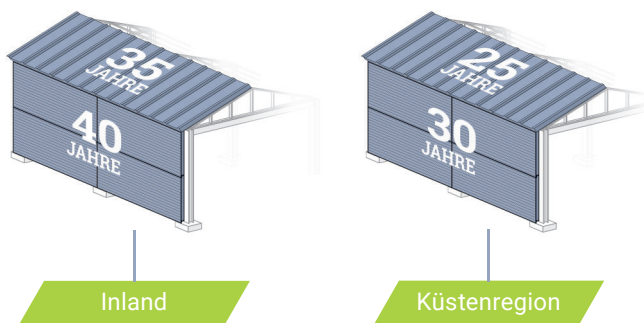

Zone 2

 Vollton-, Metallic- und Mattfarben

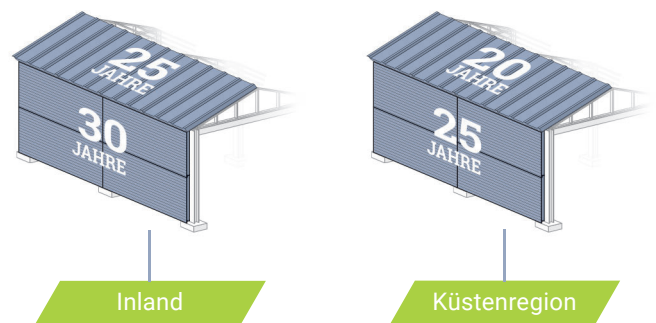

Die Garantielaufzeit für den Standort Küstenregion betrifft Gebäude mit der Entfernung von mindestens 1 km von der Küstenlinie.

* Die Zahlen über der Überschrift Küstenregion beziehen sich auf Gebäude, die weiter als einen Kilometer von der Küste entfernt sind. Sämtliche Bedingungen der Confidex® Garantie finden sie auf dem Online-Anmeldeformular auf der Webseite www.colorcoat-online.com/registration. Um die Rechtsgültigkeit zu erhalten, muss die Confidex® Garantie innerhalb von 3 Monaten nach Gebäudefertigstellung registriert sein. Die im obigen Diagramm angegebenen Laufzeiten der Confidex® Garantie gelten für die Länder der Zonen 1 und 2. Informationen zu anderen Ländern erhalten sie unter www.colorcoat-online.com/confidexmap.

ARPANEL AQUA

PREMIUM LINE

Farbauswahl und visuelle Eigenschaften

ARPANEL AQUA ist ein Sandwichpaneel mit der Außenschale der Firma Tata Steel mit einem solaren Reflexionsvermögen (SRI - Solar Reflectance Index) von 50, der die Fähigkeit des Materials Solarenergie zurück in die Atmosphäre zu reflektieren beschreibt. Je höher der Werte, desto höher das Reflexionsvermögen, das wiederum zu einer geringeren Wärmeabsorption führt und gleichzeitig die Energieeffizienz des Objekts verbessert.

Der SSST-Wert des Aquarius-Blechs beträgt 64 und beschreibt die Temperatur der Oberfläche dieser Beschichtung im festen Zustand. Der SSST-Wert beschreibt den Wärmekomfort des gedämmten Objekts. Beide Werte SRI und SSST sind mit der Norm ASTM E 1980 konform, was ihre Maßgeblichkeit bestätigt.

Die Wahl dieser Farbe wird nicht nur das Gebäude hervorheben, sondern verleiht ihm ein außergewöhnliches Design für eine lange Zeit!

ARPANEL AQUA

Farbe	SRI	SSST
Aquarius	50	64

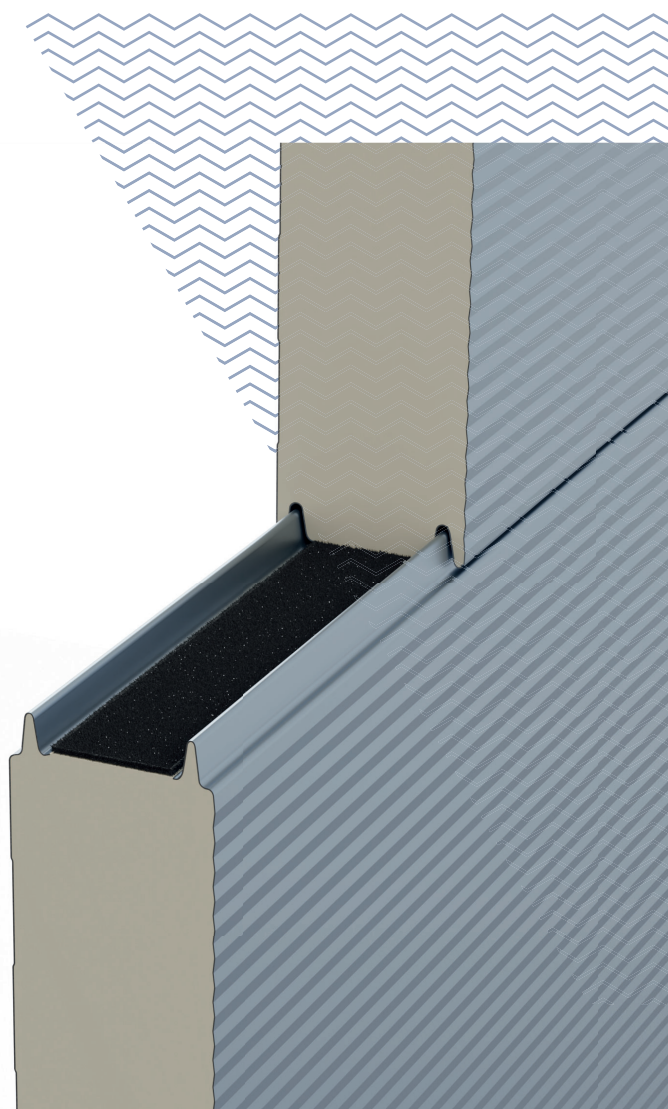
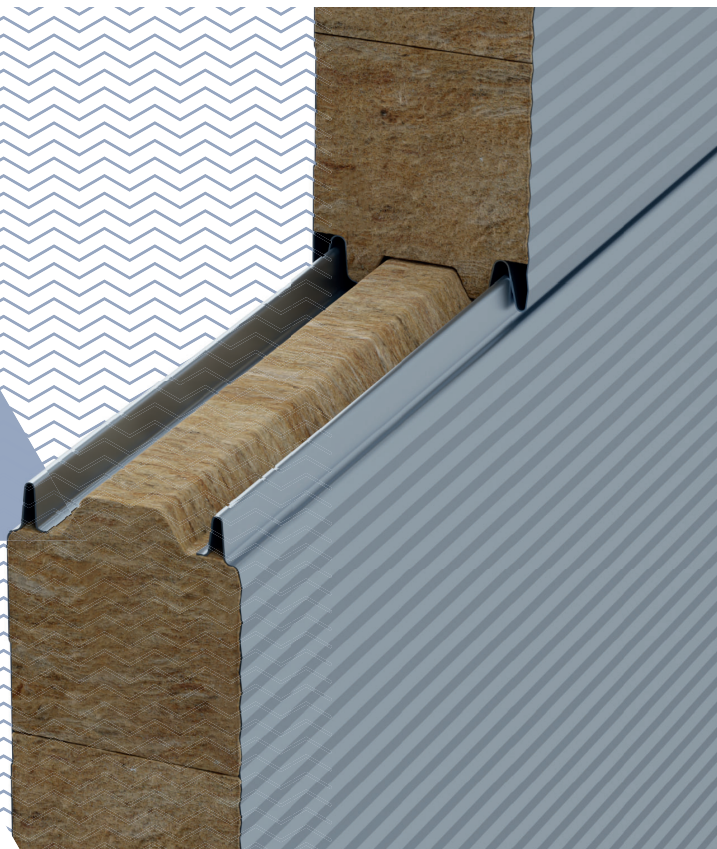

Vorteile der Sandwichpaneele

ARPANEL AQUA

PREMIUM LINE

Revolutionäre Dreischicht-
-Fertigungstechnologie
liefert eine außergewöhnliche
Beständigkeit und langjährige
Nutzung.

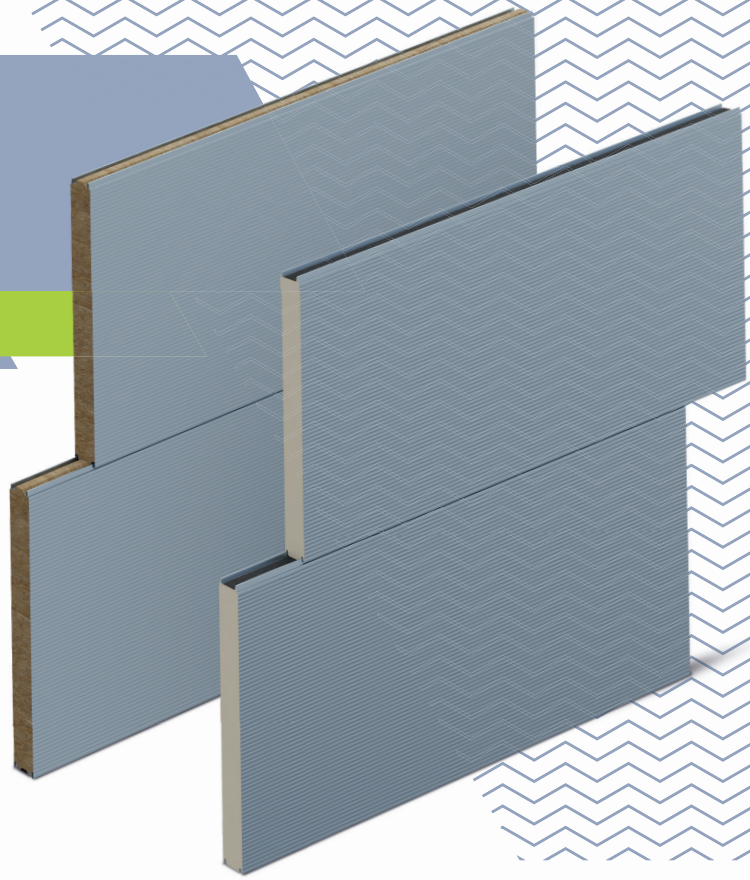

Einzigartige Beschichtung in der Metallicfarbe Aquarius.

Optimierte Galvalloy™ Metallic-Beschichtung (95% Zink (Zn) und 5% Aluminium (Al)) garantiert den maximalen Korrosionsschutz, sogar an den Schnittkanten.

Confidex® Garantie für die Laufzeit von bis zu 40 Jahren bei Verkleidung von Industrie- und Gewerbegebäuden. Behält ihre Gültigkeit von der Seite, die einer Belastung der Umwelt ausgesetzt ist, auch ohne die Notwendigkeit Inspektionen und Wartungsarbeiten durchzuführen.

Volle Konformität mit den Anforderungen der REACH-Verordnung (Chemikalienverordnung zur Registrierung, Bewertung, Zulassung und Beschränkung chemischer Stoffe); ohne Chromate, einschließlich sechswertigem Chrom.

Erfüllt die BREEM und LEED-Anforderungen
(ökologische Gebäudezertifizierungsprogramme)

Unabhängige Prüfung der Freisetzung von flüchtigen organischen Verbindungen VOC (Emissionswert von organischen Verbindungen, die Qualität der Luft beeinflussen) entsprechend EN ISO 16000-9 (Bestimmung der Emission von flüchtigen organischen Verbindungen aus Bauprodukten und Einrichtungsgegenständen, Innenraumluft) mit dem besten Ergebnis A+.

Adamietz S.A. als Hersteller von Sandwichpaneelen ARPANEL AQUA haftet nicht für Differenzen zwischen den tatsächlichen Parametern und dem Inhalt dieses Katalogs.

Der Hersteller behält sich das Recht vor, den Inhalt dieses Katalogs ohne vorherige Ankündigung zu korrigieren oder zu ändern.

Der Inhalt dieses Katalogs ist kein Angebot im Sinne des Zivilgesetzbuches.



Bitte denken Sie an die Umwelt,
bevor Sie diesen Katalog drucken.

Colorcoat Prisma, Confidex und Galvalloy sind Handelsmarken von Tata Steel UK Limited.

Copyright© 2026, Adamietz S.A.